



GALFIN

Réf. L92002

GALFIN LED PAR16 GU10 COB 5W 4000K 360LM 35°

AMPOULES

Excellent Rapport Qualité prix, un éclairage COB, monoled pour un excellent rendu.



Données générales

CULOT	GU10
DURÉE DE VIE (HRS)	30 000
CYCLE D'ALLUMAGE	15 000
FINITION	Blanc
NOMBRE OU TYPE DE LED	COB
ALLUMAGE INSTANTANÉ	OUI

Données électriques

PUISSANCE	5W
ÉQUIVALENCE DE PUISSANCE	52W
TENSION	220-240V
POSSIBILITÉ DE VARIATION	NON
FACTEUR DE PUISSANCE	0,5
FRÉQUENCE DE FONCTIONNEMENT	50-60 HZ

Données géométriques

LONGUEUR	58mm
DIAMÈTRE EXTERNE	50mm

Données photométriques

IRC	>80
INTENSITÉ LUMINEUSE	360lm
ANGLE DE FAISCEAU	35°
EFFICACITÉ LUMINEUSE	72lm/w
TEMPÉRATURE COULEUR	4000K

Données mécaniques / Option

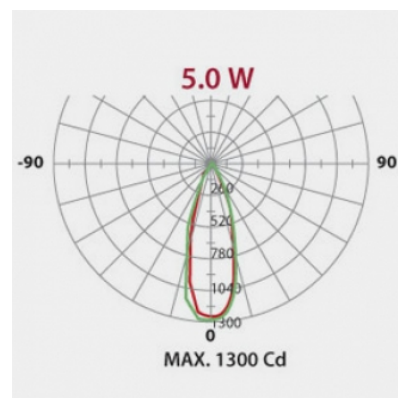
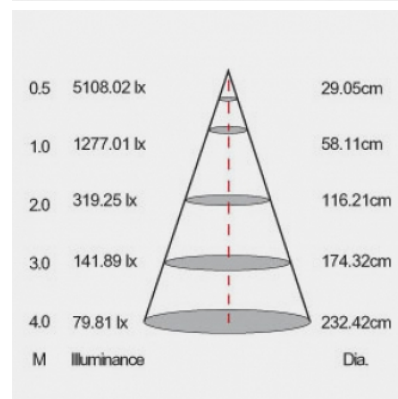
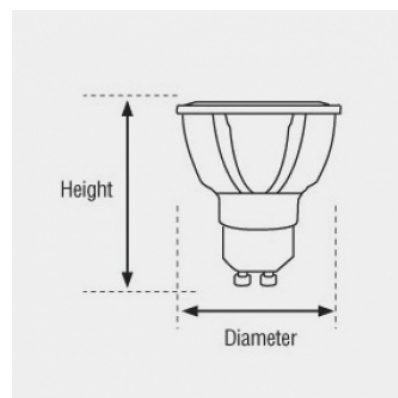

fiche éditée le 26/09/2020