



GALFIN

Réf. L99099

# PARKING LIGHT - GALFIN - 24W 2300LM - 4000K - 600MM

ETANCHES



Le "Best Seller" Galfin.

Etanche IP66 haute performance, platine Led. Très facile à installer et maintenance aisée. Très léger, anti corrosion et Driver Osram.

En option: différentes opalescences de vervines, connecteur rapide, Dali.

## Données générales

DURÉE DE VIE (HRS)	35000h
CYCLE D'ALLUMAGE	50000
FINITION	Gris
NOMBRE OU TYPE DE LED	24
ALLUMAGE INSTANTANÉ	OUI

## Données électriques

PUISSANCE	24W
ÉQUIVALENCE DE PUISSANCE	2x18W
TENSION	220-240V
POSSIBILITÉ DE VARIATION	NON
FACTEUR DE PUISSANCE	0,9

## Données géométriques

LONGUEUR	600mm
LARGEUR	120mm
HAUTEUR	108mm

## Données photométriques

IRC	>85
INTENSITÉ LUMINEUSE	2300lm
ANGLE DE FAISCEAU	120°
EFFICACITÉ LUMINEUSE	96lm/w
TEMPÉRATURE COULEUR	4000k

## Données mécaniques / Option

PROTECTION IP	66
DALI	en option

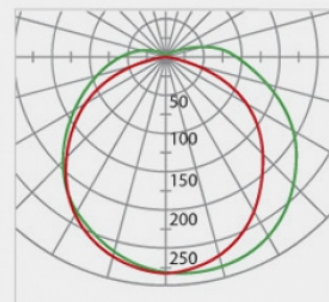
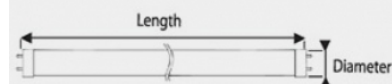

fiche éditée le 30/05/2026

