



GALFIN

Réf. L99000

PARKING LIGHT TAHAN - GALFIN - 24W 2300LM - 4000K - 1160MM

ETANCHES



Etrier inox ajustable
IRC 85
Diffuseur polycarbonate opal, anti éblouissement
Clips INOX
Driver OSRAM
Produit IP 66 et IK 08



Données générales

DURÉE DE VIE (HRS)	50 000
CYCLE D'ALLUMAGE	50 000
FINITION	Gris
NOMBRE OU TYPE DE LED	50 SMD5630
ALLUMAGE INSTANTANÉ	OUI

Données électriques

PUISSANCE	24W
ÉQUIVALENCE DE PUISSANCE	1x36W
TENSION	220-240V
POSSIBILITÉ DE VARIATION	NON
FACTEUR DE PUISSANCE	0,9

Données géométriques

LONGUEUR	1 160mm
LARGEUR	120mm
HAUTEUR	108mm

Données photométriques

IRC	>85
INTENSITÉ LUMINEUSE	2 300lm
ANGLE DE FAISCEAU	120°
EFFICACITÉ LUMINEUSE	96lm/w
TEMPÉRATURE COULEUR	4000k

Données mécaniques / Option

PROTECTION IP	IP 66
PROTECTION IK	IK 08
DALI	En option

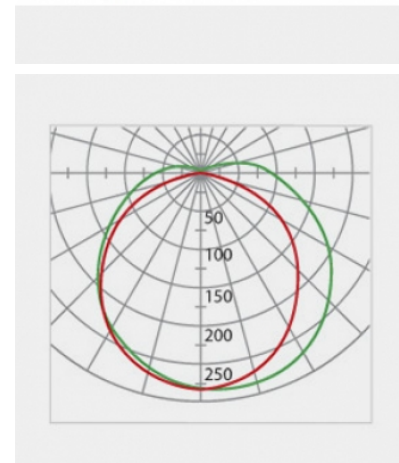
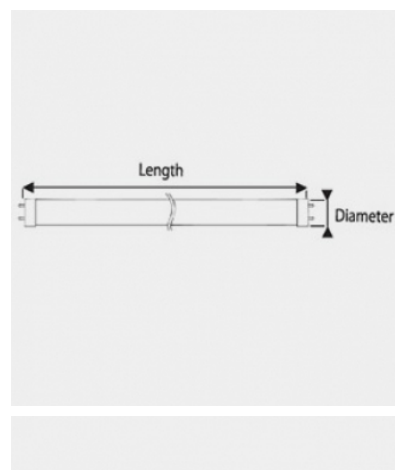

fiche éditée le 25/05/2026

