



GALFIN

Réf. L99004

# PARKING LIGHT TAHAN- GALFIN - 54W 5100LM - 4000K - 1560MM

ETANCHES



Etrier inox ajustable  
IRC 85  
Diffuseur polycarbonate opal, anti éblouissement  
Clips INOX  
Driver OSRAM  
Produit IP 66 et IK 08

## Données générales

|                       |             |
|-----------------------|-------------|
| DURÉE DE VIE (HRS)    | 50 000      |
| CYCLE D'ALLUMAGE      | 50 000      |
| FINITION              | Gris        |
| NOMBRE OU TYPE DE LED | 120 SMD5630 |
| ALLUMAGE INSTANTANÉ   | OUI         |

## Données électriques

|                          |          |
|--------------------------|----------|
| PUISSANCE                | 54W      |
| ÉQUIVALENCE DE PUISSANCE | 2x58W    |
| TENSION                  | 220-240V |
| POSSIBILITÉ DE VARIATION | NON      |
| FACTEUR DE PUISSANCE     | 0,9      |

## Données géométriques

|          |         |
|----------|---------|
| LONGUEUR | 1 560mm |
| LARGEUR  | 120mm   |
| HAUTEUR  | 108mm   |

## Données photométriques

|                      |         |
|----------------------|---------|
| IRC                  | >85     |
| INTENSITÉ LUMINEUSE  | 5 100lm |
| ANGLE DE FAISCEAU    | 120°    |
| EFFICACITÉ LUMINEUSE | 94lm/w  |
| TEMPÉRATURE COULEUR  | 4000k   |

## Données mécaniques / Option

|               |           |
|---------------|-----------|
| PROTECTION IP | IP 66     |
| PROTECTION IK | IK 08     |
| DALI          | En option |

 4000°K

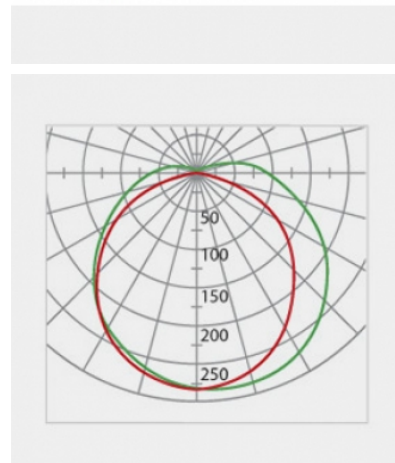
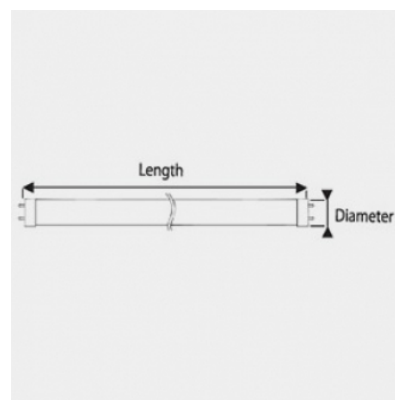

fiche éditée le 09/04/2026

